

## **Такомиллаштирилган маккажўхори йиғиш машинаси ишлаб чиқилди**

Ҳозирда республикаимиз дехқон ва фермер хўжаликлариди маккажўхори асосий ва такрорий экин сифатида катта майдонда етиштирилмоқда. Етиштирилган ҳосилни йиғиштириш учун мақбул техникаларнинг йўқлиги сабабли маккажўхори ҳосили асосан қўлда йиғиштириб олинмоқда. Бу эса меҳнат сарфининг ошишига, ўрим-йиғим ишларининг чўзилишига олиб келяпти.

Ушбу камчиликларни ҳисобга олиб, Қишлоқ хўжалиги механизациялаш илмий-тадқиқот институтида маккажўхорини донга йиғиштиришнинг ресурстежамкор технологияси ва уни амалга оширадиган машиналарни ишлаб чиқиш устида тадқиқотлар олиб борилди. Тадқиқотлар натижасида қатор оралари 60-70-90 см га созланадиган, Ўзбекистонда ишлаб чиқарилаётган ТТЗ-80.10 ва ТТЗ-80.11 тракторларига тиркаб ишлатиш мумкин бўлган маккажўхори йиғиш машинасининг донини қобикли сўта кўринишида, поясини эса майдалаб йиғиштириб оладиган маккажўхори йиғиштириш машинасини ишлаб чиқилди.

Ушбу машинанинг мавжуд ККП-2, ККП-3 каби машиналардан фарқи, унда сўталарнинг қобиғини ажратиш қисмининг йўқлиги ҳисобланади. Бу машинанинг массаси, габарит ўлчамлари ва энергия сарфини 1,5-1,8 мартага камайтиришга имкон берди.

Маккажўхорини донга сўта кўринишда қобикларидан тозаламасдан йиғиштириш учун мўлжалланган. Республикаимиз шароитида маккажўхори донга эрта муддатда яъни мум пишиш даврида, сўта холида, қобикларидан тозаламасдан йиғиштириб олинса, кам нобудгарчилик ва сарф-харажатлар билан йиғиштириб олишга эришилади.

Бу машина қўлланилганда:

- талаб этиладиган қуввати 1,5 мартага камайганлиги сабабли хўжаликларда мавжуд ТТЗ-80.10 ва бошқа шу синфдаги тракторлар билан агрегатлаб ишлатиш мумкин;

- сўталар мум пишиш даврида йиғиштириш ҳисобига одатдагидан 10–15 кун эртароқ йиғиштирилади ва ерлар ишлов беришга эртароқ бўшатилади;

- сўталарнинг қобикларидан тозаланмаслиги ҳисобига иш унумдорлиги 20 фоизга ортади;

- сўталар янчиб олмасдан йиғиштириш ҳисобига дон нобудгарчилиги 10–15 фоизга камайса, иш унуми ортиши ҳисобига ёқилғи сарфи эса 15–20 фоизга камаяди.



### Қисқача техник тавсифи

1	Агрегат тури	тиркама
2	Агрегатланадиган трактор русуми, кН	1,4
3	Қаторлар сони	2/3
4	Қаторлар оралиғи, м	0,6/0,9
5	Иш тезлиги, км/соат	0,8 – 1,3
6	Иш унумдорлиги, га/ соат	0,54
7	Иш сифат кўрсаткичлари, % - сўталарни йиғиш тўлиқлиги - барг-пояларни йиғиш тўлиқлиги - йиғилган сўталардаги барг-поя миқдори - дон нобудгарчилиги	96,0-96,5 92,2 2,7 - 1,5 4,0
8	Габарит ўлчамлари (узунлиги x эни x баландлиги), мм	6500x5340x4000
9	Оғирлиги, кг	2850

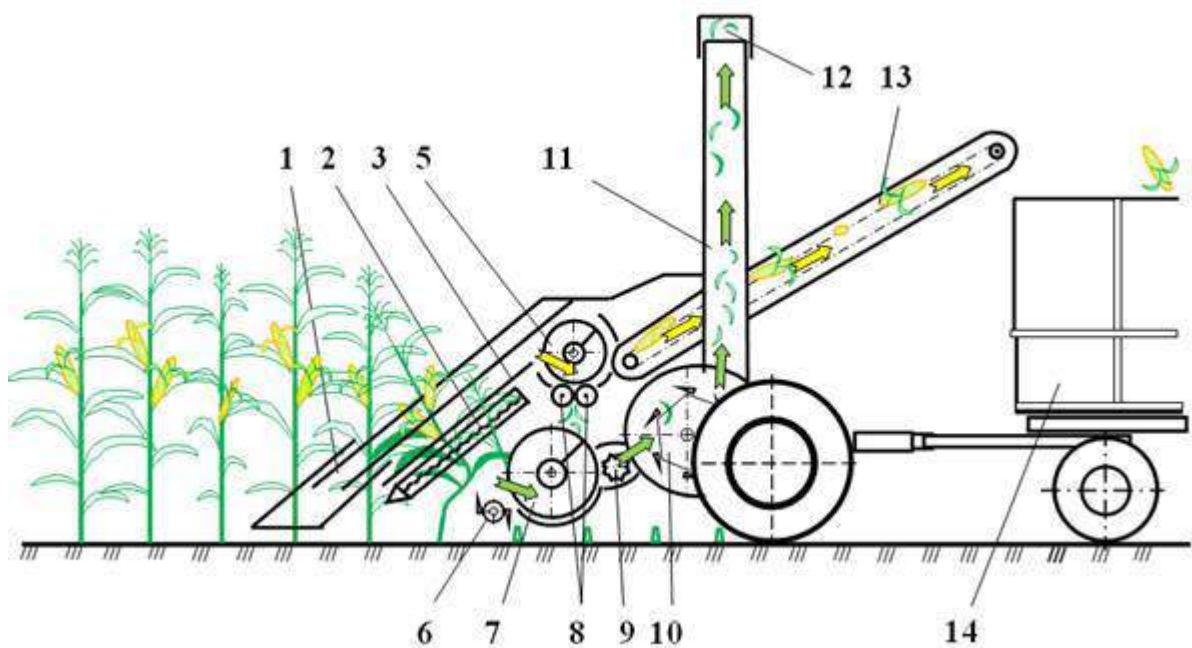

1-туп йўналтиргич; 2-сўтаажраткич жўва; 3-сўтаажраткич пластина;  
 4-бармоқчали элтувчи занжир; 5-сўта шнеги; 6-ўриш аппарати; 7-поя шнеги;  
 8- барг-поя ажратувчи жўвалар; 9-битер; 10-майдалагич; 11-силос ўтказгич;  
 12-силос йўналтиргич; 13-транспортёр; 14-тиркама.

**2-расм. Такмиллаштирилган маккажўхори йиғиш машинаси схемаси**